

EZCO

switzerland



**Smarte Verpackungen für Versand,
Transport und Lagerung – Jetzt
entdecken!**

Strategische Bereiche



So erreichen Sie uns:

Elco AG

CH-5200 Brugg
Wildschachen

Tel. +41 56 462 80 00
Fax. +41 56 462 80 80

elcoworld.ch
business@myelco.ch

Scannen Sie jetzt den QR-Code und entdecken Sie unsere Verpackungswelt.



Kontaktieren Sie uns unverbindlich, gerne sind wir für Sie da und helfen weiter. Egal, ob Sie Fragen zu Produkten und Dienstleistungen haben oder Unterstützung benötigen.

Unsere Öffnungszeiten sind werktags:
Montag bis Freitag
8.00 bis 12.00 Uhr | 13.00 bis 17.00 Uhr

ELCO Packaging – Spürbar besser verpackt

Unsere Kernkompetenzen – Ihr Mehrwert

Elco steht für Schweizer Qualität, nachhaltige Produktion und kundenorientierte Lösungen. Unser Anspruch ist es, Ihnen nicht nur hochwertige Produkte, sondern auch einen echten Mehrwert zu bieten. Dies erreichen wir durch unser tägliches Engagement, unsere Leidenschaft für Innovation und unseren hohen Qualitätsanspruch.



Warum ELCO Packaging?

Nachhaltigkeit:

Umweltfreundliche Verpackungslösungen mit ressourcenschonender Produktion.

Swiss Made:

Schweizer Perfektion – gefertigt mit höchster Präzision und Qualität.

Service & Flexibilität:

Individuelle Lösungen, massgeschneidert auf Ihre Bedürfnisse. Unsere Lösungen für Ihre Anforderungen aus der Elcoworld.

Tableware & Hygiene:

Nachhaltige Lösungen für Gastronomie & Events.

Schreibwaren & Versandlösungen:

Alles für Büro, Lager & Logistik.

Schutz & Sicherheit:

Verpackungen, die Ihre Produkte zuverlässig schützen – von Versandkartons bis hin zu innovativen Füllmaterialien.

Effizienz:

Durchdachte Verpackungslösungen für einen schnellen und sicheren Versand.

Tragetaschen & Versandverpackungen:

Stilvoll & praktisch für Handel und E-Commerce.

Personalisierte Verpackungen:

Individuell bedruckte Verpackungen für ein starkes Markenerlebnis.



Nutzen Sie Ihr Kundenlogin und profitieren Sie von individuellen Konditionen!

Registrieren Sie sich jetzt auf elcworld.ch und lassen Sie sich von uns persönlich beraten! Nach Ihrer Registrierung nehmen wir mit Ihnen Kontakt auf und besprechen gemeinsam Ihre individuellen Konditionen für die gewünschten Produkte.

Ihre Vorteile auf einen Blick:



Individuelle Konditionen

Wir besprechen mit Ihnen Ihre speziellen Preise und hinterlegen diese direkt in Ihrem Kundenkonto.

Einfache Bestellungen

Schnell und bequem mit Ihren hinterlegten Konditionen nachbestellen.



Exklusive Angebote

Nur für registrierte Kunden.

Bestellhistorie & Favoriten

Behalten Sie stets den Überblick.

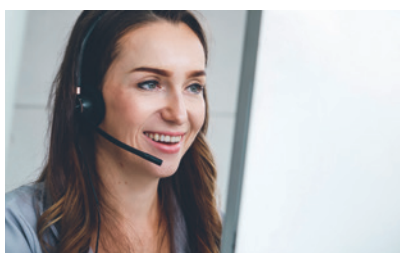

Persönliche Beratung

Ihr direkter Ansprechpartner für alle Anliegen.

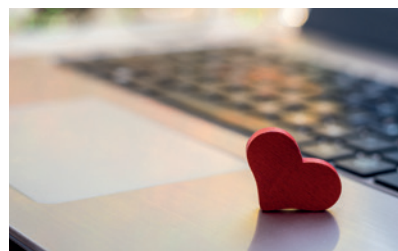

So funktioniert es:

1. Registrieren Sie sich auf elcworld.ch/login
2. Wir kontaktieren Sie und besprechen Ihre individuellen Konditionen
3. Nach der Freischaltung sehen Sie Ihre Konditionen direkt im Kundenkonto

Jetzt kostenlos registrieren und Ihre Vorteile sichern!

✉ business@myelco.ch

☎ +41 56 462 80 00

🌐 www.elcworld.ch

Viel mehr als nur Ökolabels

Gerne werden Produkte mit Labels versehen. Dabei sind nicht allein Aspekte wie Umwelt und eine lebenswerte Zukunft für spätere Generationen ausschlaggebend, sondern auch soziale Fairness und wirtschaftliche Rentabilität. Zertifizierte Produkte erkennt man am entsprechenden Logo.



www.blauer-engel.de/uz14b

Blauer Engel

Hauptkriterium des in Deutschland vergebenen blauen Engels ist die Bedingung, dass bei der Papierproduktion die Papierfasern zu 100 Prozent aus Altpapier bestehen. Das Label «Blauer Engel» garantiert zudem, dass dem Papier bei der Herstellung keine schädlichen Chemikalien und keine optischen Aufheller zugesetzt werden. Laufende Anpassungen der Richtlinien versprechen stets umweltfreundliche Produkte und Dienstleistungen.



FSC

Als global tätiger Verein zur Förderung einer verantwortungsbewussten Waldbewirtschaftung wird der Forest Stewardship Council (FSC) von Umweltorganisationen, Unternehmen, sozial engagierten Gruppen sowie Vertretern der Wald- und Holzwirtschaft anerkannt. Die unabhängige Organisation setzt sich für global gültige Regeln ein, um die ökologische wie soziale Produktion von Holz zu gewährleisten.



myclimate

myclimate ist eine internationale, gemeinnützige Klimaschutzorganisation mit dem Hauptziel, einen Lösungsansatz für umweltverträgliches Handeln anzubieten. Dabei soll der Klimaschutz mit den drei Strategien Vermeidung, Reduktion und Kompensation gefördert werden.



Nachhaltige Produktion mit der Kraft der Sonne

Wir machen grosse Schritte in Richtung einer nachhaltigen Produktion. Mit unserer Photovoltaik-Anlage nutzen wir die Kraft der Sonne, um unsere eigene Produktion mit sauberem, erneuerbarem Strom zu betreiben. Die hochmoderne Anlage liefert jährlich 715 MWh Solarstrom – das entspricht dem Verbrauch von rund 200 Einfamilienhäusern. So reduzieren wir unseren CO₂-Ausstoss um 280 Tonnen pro Jahr.

Durch den Einsatz von Solarstrom treiben wir nicht nur unsere Prozesse voran, sondern auch unsere Vision von einer nachhaltigeren Zukunft.



Fakten

Inbetriebnahme	Oktober 2023
Module	1,743 Stück
Fläche	3,438 m ²
Spitzenleistung	723 kWp
Energie pro Jahr	715 MWh*
CO₂-Einsparung	280 Tonnen pro Jahr

*715 MWh entspricht ca. 200 Einfamilienhäusern pro Jahr

Inhaltsverzeichnis



Kartons und Schachteln

8



Postverpackungen

18



Versandtaschen und Umschläge

22



Füllmaterial

31



Klebebänder und Zubehör

36



Packagingwissen

43



ELCO

switzerland



Kartons und Schachteln

Kartons und Schachteln

Boxen

ELCO Basicbox



Die ELCO Basicbox aus unserem Verpackungssortiment bietet eine praktische und umweltfreundliche Lösung für zahlreiche Anwendungsbereiche. Mit ihrer robusten Konstruktion aus stabilem Wellpappe-Material schützt sie Ihre Produkte zuverlässig vor äusseren Einflüssen und sorgt für eine sichere Aufbewahrung.

Dank der vielseitigen Einsatzmöglichkeiten eignet sich die ELCO Basicbox sowohl für den Versand als auch für die Lagerung. Sie lässt sich problemlos anpassen und ist dabei sowohl kostengünstig als auch nachhaltig. Die Box ist einfach zu falten und bietet eine hohe Tragkraft, wodurch sie für die unterschiedlichsten Branchen, von der Logistik bis hin zum Einzelhandel, ideal geeignet ist.

Artikelnr.	Artikelbezeichnung	Innenmasse (LxBxH mm)	Farbe	Mindestmenge Stk.	UVP CHF*	UVP CHF Stk.*
870002300	Box 1, 2-wellig	360 x 290 x 465	braun	10	89.90	8.99
870002301	Box C5, 2-wellig	380 x 255 x 175	braun	10	49.90	4.99
870002302	Box B4+, 2-wellig	392 x 270 x 295	braun	10	59.90	5.99
870002303	Box 2, 2-wellig	510 x 345 x 355	braun	10	99.90	9.99
870002304	Box J2, 2-wellig	530 x 460 x 390	braun	10	119.00	11.90
870002305	Box 9, 2-wellig	555 x 350 x 260	braun	10	89.90	8.99
870002306	Box 4, 2-wellig	600 x 400 x 348	braun	10	109.00	10.90
870002307	Box 11, 2-wellig	662 x 375 x 265	braun	10	99.90	9.99
870002308	Box J1 kurz, 2-wellig	680 x 500 x 250	braun	10	109.00	10.90
870002309	Box J1, 2-wellig	680 x 500 x 360	braun	10	129.00	12.90

*inkl. MwSt. 8.1%

Vorteile:

- palettenoptimiert
- praktisch
- spart Lagerplatz

Kartons und Schachteln

Boxen mit Automatenboden

ELCO Quickbox



Effizient, robust und einfach zu handhaben – die ELCO Quickbox ist die perfekte Wahl für die Lagerung und den Versand unterschiedlichster Güter. Mit ihrem innovativen Automatenboden bietet diese Box nicht nur hohe Stabilität, sondern auch eine zeitsparende Handhabung. Entdecken Sie die Vorteile, die Ihre Lager- und Versandprozesse optimieren!



Artikelnr.	Artikelbezeichnung	Innenmasse (LxBxH mm)	Qualität in mm	Farbe	Mindestmenge Stk.	UVP CHF*	UVP CHF Stk.*
870000300	Box mit Automatenboden, B-Welle	290 x 194 x 187	3.0	braun	25	55.90	2.24
870000301	Box mit Automatenboden, B-Welle	290 x 194 x 287	3.0	braun	25	91.90	3.68
870000302	Box mit Automatenboden, B-Welle	294 x 194 x 137	3.0	braun	25	54.90	2.20
870000303	Box mit Automatenboden, Norm A4, C-Welle	305 x 216 x 140	4.0	braun	25	69.90	2.80
870000304	Box mit Automatenboden, Norm A4, C-Welle	305 x 216 x 215	4.0	braun	25	79.90	3.20
870000305	Box mit Automatenboden, Norm A4, C-Welle	305 x 216 x 250	4.0	braun	25	74.90	3.00
870000306	Box mit Automatenboden, C-Welle	325 x 240 x 200	4.0	braun	25	69.90	2.80
870000307	Box mit Automatenboden, C-Welle	325 x 240 x 250	4.0	braun	25	84.90	3.40
870000308	Box mit Automatenboden, C-Welle	332 x 232 x 154	4.0	braun	25	65.90	2.64
870000309	Box mit Automatenboden, C-Welle	350 x 245 x 145	4.0	braun	25	79.90	3.20
870000310	Box mit Automatenboden, C-Welle	390 x 194 x 387	4.0	braun	15	67.90	4.53
870000311	Box mit Automatenboden, C-Welle	390 x 290 x 184	4.0	braun	25	104.00	4.16
870000312	Box mit Automatenboden, C-Welle	390 x 290 x 387	4.0	braun	15	79.90	5.33
870000313	Box mit Automatenboden, C-Welle	394 x 294 x 287	4.0	braun	15	72.90	4.86
870000314	Box mit Automatenboden, C-Welle	394 x 394 x 387	4.0	braun	15	97.90	6.53
870000315	Box mit Automatenboden, Norm A3, C-Welle	445 x 325 x 360	4.0	braun	25	139.00	5.56

*inkl. MwSt. 8.1%

Vorteile:

- schnell montiert
- preisgünstig und zeitsparend

Kartons und Schachteln

Boxen mit Automatenboden und Selbstklebeverschluss

ELCO Speedbox



Maximieren Sie Ihre Effizienz mit der ELCO Speedbox – der perfekten Lösung für die schnelle Lagerung und den sicheren Versand von verschiedensten Gütern. Mit dem zusätzlichen Selbstklebestreifen wird das Verschliessen der Box noch einfacher und schneller. Profitieren Sie von einer praktischen, stabilen und kostengünstigen Verpackungslösung!



Artikelnr.	Artikelbezeichnung	Innenmasse (LxBxH mm)	Qualität in mm	Farbe	Mindestmenge Stk.	UVP CHF*	UVP CHF Stk.*
870000400	Box mit Automatenboden und Selbstklebeverschluss, E-Welle	195 x 145 x 92	1.5	braun	25	47.90	1.92
870000401	Box mit Automatenboden und Selbstklebeverschluss, B-Welle	195 x 145 x 190	3.0	braun	25	56.90	2.28
870000402	Box mit Automatenboden und Selbstklebeverschluss, E-Welle	213 x 153 x 109	1.5	braun	25	59.90	2.40
870000403	Box mit Automatenboden und Selbstklebeverschluss, C-Welle	230 x 190 x 120	4.0	braun	10	38.90	3.89
870000404	Box mit Automatenboden und Selbstklebeverschluss, C-Welle	290 x 188 x 85	4.0	braun	25	71.90	2.88
870000405	Box mit Automatenboden und Selbstklebeverschluss, C-Welle	290 x 190 x 287	4.0	braun	20	82.90	4.15
870000406	Box mit Automatenboden und Selbstklebeverschluss, C-Welle	290 x 194 x 187	4.0	braun	20	51.90	2.60
870000407	Box mit Automatenboden und Selbstklebeverschluss, C-Welle	390 x 190 x 387	4.0	braun	20	119.00	5.95
870000408	Box mit Automatenboden und Selbstklebeverschluss, C-Welle	390 x 290 x 387	4.0	braun	20	139.00	6.95
870000409	Box mit Automatenboden und Selbstklebeverschluss, C-Welle	394 x 394 x 387	4.0	braun	10	89.90	8.99

*inkl. MwSt. 8.1%

Vorteile:

- schnell montiert
- einfach und praktisch zu verschliessen
- preisgünstig und zeitsparend

Kartons und Schachteln

Boxen mit variabler Höhe

ELCO Varibox

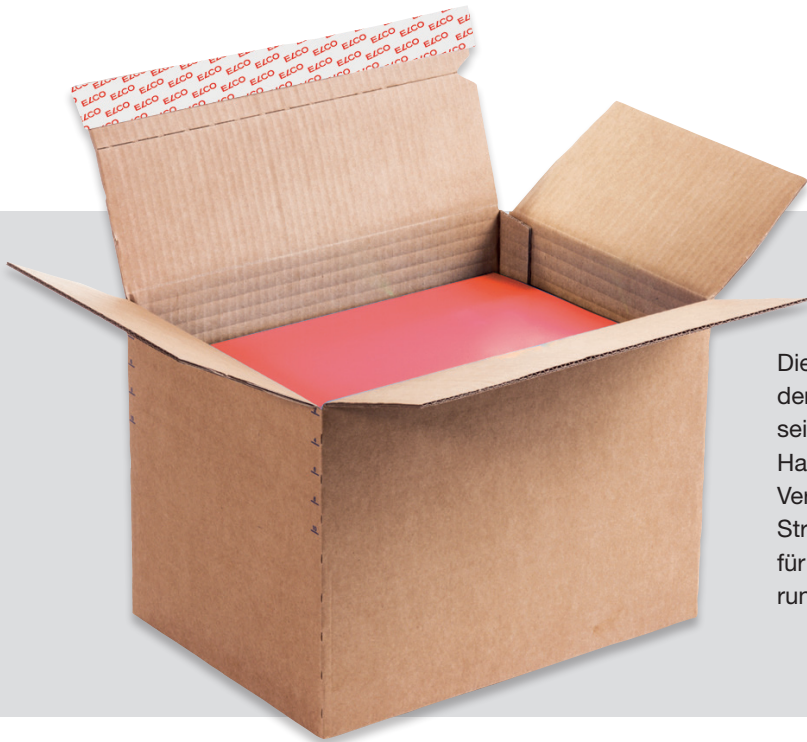

Die ELCO Varibox ist die ideale Wahl für die Lagerung und den Versand von unterschiedlichsten Gütern. Diese vielseitige Box kombiniert Flexibilität, Stabilität und einfache Handhabung, um Ihnen eine effiziente Lösung für Ihre Verpackungsprozesse zu bieten. Dank ihrer anpassbaren Struktur und robusten Bauweise sorgt die ELCO Varibox für den sicheren Transport und die ordentliche Aufbewahrung Ihrer Produkte.

Artikelnr.	Artikelbezeichnung	Innenmasse (LxBxH mm)	Qualität in mm	Farbe	Mindestmenge Stk.	UVP CHF*	UVP CHF Stk.*
870000702	Höhenvariable Box ohne Selbstklebeverschluss, Norm A4, C-Welle	305 x 216 x 80 - 170	4.0	braun	25	79.90	3.20
870000704	Höhenvariable Box ohne Selbstklebeverschluss, Norm A4, C-Welle	305 x 216 x 215 - 325	4.0	braun	25	94.90	3.80
870000703	Höhenvariable Box ohne Selbstklebeverschluss, Norm A3, C-Welle	445 x 315 x 180 - 300	4.0	braun	25	129.00	5.16
870000701	Höhenvariable Box mit Selbstklebeverschluss, Norm A3, EB-Welle	445 x 315 x 130-200	4.5	braun	10	86.90	8.69
870000700	Höhenvariable Box mit Selbstklebeverschluss, Norm A3, EB-Welle	445 x 315 x 180-300	4.5	braun	10	86.90	8.69

*inkl. Mwst. 8.1%

Vorteile:

- schnell montiert
- anpassbare Höhe
- preisgünstig und zeitsparend

Kartons und Schachteln

Vierkanthüllen ELCO Quadroll



Optimieren Sie Ihre Versand- und Lagerprozesse mit den ELCO Quadroll Vierkanthüllen – der idealen Lösung für sicheren Versand und einfache Handhabung. Mit zwei praktischen Selbstklebeverschlüssen und einer Aufreisshilfe bieten diese Hüllen nicht nur maximalen Komfort, sondern auch höchste Sicherheit für Ihre Waren. Profitieren Sie von einer effizienten und zuverlässigen Verpackungslösung!

Artikelnr.	Artikelbezeichnung	Innenmasse (LxBxH mm)	Qualität in mm	Farbe	Mindestmenge Stk.	UVP CHF*	UVP CHF Stk.*
870000500	Vierkanthülle mit zwei Selbstklebeverschlüssen und Aufreisshilfe, B-Welle	500 x 100 x 100	3.0	braun	25	67.90	2.72
870000501	Vierkanthülle mit zwei Selbstklebeverschlüssen und Aufreisshilfe, B-Welle	620 x 100 x 100	3.0	braun	25	70.90	2.84
870000502	Vierkanthülle mit zwei Selbstklebeverschlüssen und Aufreisshilfe, B-Welle	710 x 100 x 100	3.0	braun	25	74.90	3.00

*inkl. MwSt. 8.1%

Vorteile:

- für sperrige Gegenstände
- problemloser Versand mit der Post
- einfache Handhabung

Kartons und Schachteln

Teleskophüllen

ELCO Tele



Entdecken Sie die Flexibilität und Vielseitigkeit der Teleskophülle ELCO Tele – die ideale Verpackungslösung für längere oder variable Produkte. Diese Teleskophülle aus Karton lässt sich in der Länge anpassen und bietet so eine massgeschneiderte Verpackung für unterschiedlichste Waren. Perfekt für den sicheren Versand und die Lagerung!



Artikelnr.	Artikelbezeichnung	Innenmasse (LxBxH mm)	Qualität in mm	Farbe	Mindestmenge Stk.	UVP CHF*	UVP CHF Stk.*
870000600	Teleskophülle, 2-teilig, B-Welle	100 x 100 x 950	3.0	braun	25	164.00	6.56
870000601	Teleskophülle, 2-teilig, B-Welle	200 x 200 x 950	3.0	braun	25	254.00	10.16

*inkl. Mwst. 8.1%



Vorteile:

- 1 Schachtel für verschiedene Längen
- praktische Handhabung

Kartons und Schachteln

Klappschachteln

ELCO Clickbox



Die ELCO Clickbox ist die perfekte Lösung für den sicheren Versand von Dokumenten und kleineren Produkten, die den Briefposttarif einhalten müssen. Diese Klappschachtel bietet eine stabile und kompakte Verpackung, die sich schnell und einfach verschliessen lässt und gleichzeitig alle Anforderungen der Briefpost erfüllt.



Artikelnr.	Artikelbezeichnung	Innenmasse (LxBxH mm)	Qualität in mm	Farbe	Mindestmenge Stk.	UVP CHF*	UVP CHF Stk.*
870000900	Klappschachtel, Norm A4, E-Welle	334 x 245 x 15	1.5	weiss	100	194.00	1.94
870001100	Klappschachtel, Norm A5, E-Welle	220 x 155 x 16	1.5	braun	100	164.00	1.64
870001101	Klappschachtel, Norm A5, E-Welle	220 x 155 x 16	1.5	weiss	100	176.00	1.76
870001000	Klappschachtel, Norm A6, E-Welle	155 x 110 x 16	1.5	braun	100	134.00	1.34
870001001	Klappschachtel, Norm A6, E-Welle	155 x 110 x 16	1.5	weiss	100	144.00	1.44

*inkl. Mwst. 8.1%

Zu den Post-Tarifen:



Vorteile:

- schnell montiert
- einfach und praktisch zu verschliessen
- preisgünstig und zeitsparend

Kartons und Schachteln

Stulpschachteln

ELCO Topbox



Die ELCO Topbox ist die perfekte Wahl, wenn es um eine robuste, zuverlässige und einfach zu handhabende Verpackungslösung geht. Diese hochwertige Stulpschachtel aus Karton bietet optimalen Schutz für Ihre Produkte und sorgt für eine sichere Aufbewahrung und einen effizienten Versand. Mit ihrer praktischen Handhabung und stabilen Bauweise ist die ELCO Topbox die ideale Wahl für jedes Unternehmen.

Artikelnr.	Artikelbezeichnung	Innenmasse (LxBxH mm)	Qualität in mm	Farbe	Mindestmenge Stk.	UVP CHF*	UVP CHF Stk.*
870001200	Stulpschachtel, Norm A6, E-Welle	151 x 108 x 45	1.5	braun	100	139.00	1.39
870001201	Stulpschachtel, Norm A6, E-Welle	151 x 108 x 45	1.5	weiss	100	179.00	1.79
870001202	Stulpschachtel, Norm A5, E-Welle	214 x 151 x 25	1.5	braun	100	129.00	1.29
870001203	Stulpschachtel, Norm A5, E-Welle	214 x 151 x 45	1.5	braun	100	134.00	1.34
870001204	Stulpschachtel, Norm A5, E-Welle	214 x 151 x 25	1.5	weiss	100	179.00	1.79
870001205	Stulpschachtel, Norm A5, E-Welle	214 x 151 x 45	1.5	weiss	100	194.00	1.94
870001206	Stulpschachtel, Norm A4, E-Welle	301 x 213 x 45	1.5	braun	100	144.00	1.44
870001207	Stulpschachtel, Norm A4, E-Welle	301 x 213 x 80	1.5	braun	100	179.00	1.79
870001208	Stulpschachtel, Norm A4, E-Welle	301 x 213 x 45	1.5	weiss	100	199.00	1.99
870001209	Stulpschachtel, Norm A4, E-Welle	301 x 213 x 80	1.5	weiss	100	234.00	2.34

*inkl. MwSt. 8.1%



Vorteile:

- vielseitig einsetzbar
- flach angeliefert, spart Platz bei Lagerung
- rundum Ecken- und Kantenschutz

Kartons und Schachteln

Ordner- und Archivboxen

ELCO Docbox/Docfix



Die ELCO Docbox bietet eine ideale Lösung für die Archivierung und Aufbewahrung von Dokumenten und Ordnern. Diese hochwertige Ordnerbox ist mit einem praktischen Automatenboden ausgestattet und ermöglicht dank des Reiters für Hängeregister eine schnelle und effiziente Organisation Ihrer Akten. Perfekt für Büros, Archive und Lagerräume!

Die Hängeregistereinlage ELCO Docfix ist die perfekte Ergänzung zur ELCO Docbox, um Ihre Dokumente noch effizienter zu organisieren. Diese Einlage sorgt für die perfekte Aufbewahrung Ihrer Hängeregister und sorgt für eine einfache Handhabung und schnellen Zugriff.



Artikelnr.	Artikelbezeichnung	Innenmasse (LxBxH mm)	Qualität in mm	Farbe	Mindestmenge Stk.	UVP CHF*	UVP CHF Stk.*
870001300	Ordnerbox ohne Hängeregistereinlage, mit Automatenboden, Reiter für Hängeregister, B-Welle	385 x 330 x 295	3.0	weiss	10	93.90	9.39
870001400	Hängeregistereinlagen für Ordnerbox, C-Welle	385 x 330 x 295	3.0	weiss	25	59.90	2.40
852499124	Archivstehsammler	97 x 257 x 317	-	anthrazit/weiss	20	54.00	2.70
852505124	Ordnerarchivbox	500 x 300 x 332	-	anthrazit	10	179.00	17.90

*inkl. MwSt. 8.1%

Der ELCO Archivstehsammler ist die ideale Lösung für die aufgeräumte und platzsparende Archivierung von Dokumenten, Akten und Ordnern. Er bietet ausreichend Platz und schützt Ihre Unterlagen vor äusseren Einflüssen.



Die ELCO Archivablagebox bietet eine praktische und übersichtliche Möglichkeit, Dokumente und Unterlagen sicher zu archivieren. Ideal für die Aufbewahrung von Dateien und Akten, die griffbereit und gleichzeitig gut geschützt aufbewahrt werden sollen.

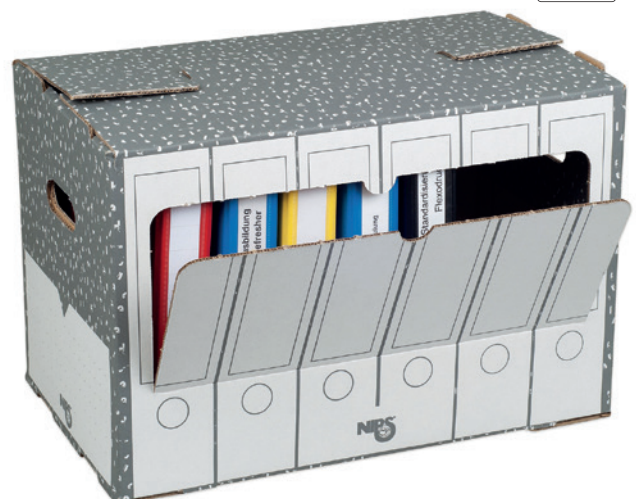

EZCO

switzerland



Postverpackungen

Postverpackungen

Postversandboxen

ELCO Postpack



Die ELCO Postpack ist die ideale Versandbox für alle, die eine schnelle, sichere und praktische Lösung für den Versand von Dokumenten und kleineren Produkten benötigen. Ausgestattet mit Selbstklebestreifen und einer Aufreisshilfe bietet die Postversandbox alles, was Sie für einen effizienten und reibungslosen Versand brauchen – für Inhalte bis zu einer Dicke von 50 mm im Format B5 oder B4.



Artikelnr.	Artikelbezeichnung	Innenmasse (LxBxH mm)	Qualität in mm	Farbe	Mindestmenge Stk.	UVP CHF*	UVP CHF Stk.*
870000800	Post Versandbox mit Selbstklebestreifen und Aufreisshilfe für Inhalte bis 50 mm, Norm B5, E-Welle	172 x 44 x 240	1.5	braun	50	64.90	1.30
870000801	Post Versandbox mit Selbstklebestreifen und Aufreisshilfe für Inhalte bis 50 mm, Norm B4, E-Welle	246 x 44 x 340	1.5	braun	50	84.90	1.70

*inkl. MwSt. 8.1%

Zu den Post-Tarifen:



Vorteile:

- kostengünstiger Versand per Post (Zwischentarif)
- schnelles Verpacken durch Selbstklebestreifen
- einfaches Öffnen durch Aufreisshilfe

Postverpackungen

Versandverpackungen

ELCO Box



Die ELCO Box bietet eine zuverlässige und kostengünstige Lösung für den sicheren Versand und die Lagerung von Waren. Diese Versandverpackung sorgt dafür, dass Ihre Produkte während des Transports optimal geschützt sind und gleichzeitig einfach und schnell verpackt werden können.

Artikelnr.	Artikelbezeichnung	Innenmasse (LxBxH mm)	Farbe	Mindestmenge Stk.	UVP CHF*	UVP CHF Stk.*
28831.70	Versandverpackung mit Steckverschluss	245 x 150 x 33	weiss/grau/gelb	20	62.00	3.10
28832.70	Versandverpackung mit Steckverschluss	250 x 175 x 80	weiss/grau/gelb	20	83.00	4.15
28833.70	Versandverpackung mit Steckverschluss	325 x 240 x 105	weiss/grau/gelb	20	136.00	6.80
28834.70	Versandverpackung mit Steckverschluss	395 x 250 x 140	weiss/grau/gelb	20	169.00	8.45
28835.70	Versandverpackung mit Steckverschluss	460 x 335 x 175	weiss/grau/gelb	20	213.00	10.65

*inkl. Mwst. 8.1%



Postverpackungen

Ordnersendboxen

ELCO Mailingbox

Die ELCO Mailingbox ist die perfekte Ordnersendbox für den sicheren und praktischen Versand von schmalen Ordnern, Akten und Dokumenten. Mit ihrer stabilen Konstruktion bietet die ELCO Mailingbox zuverlässigen Schutz für Ihre Unterlagen und sorgt dafür, dass Ihre Sendungen während des Transports unversehrt und ordentlich ankommen.



Artikelnr.	Artikelbezeichnung	Innenmasse (LxBxH mm)	Farbe	Mindestmenge Stk.	UVP CHF*	UVP CHF Stk.*
843391111	Ordnersendbox mit Steckverschluss	60 x 290 x 318	anthrazit	20	96.00	4.80
843393111	Ordnersendbox mit Steckverschluss	82 x 290 x 318	anthrazit	20	114.00	5.70
843396111	Ordnersendbox mit Steckverschluss	82 x 290 x 318	anthrazit	10 (5 x 2)	39.00	3.90

*inkl. MwSt. 8.1%

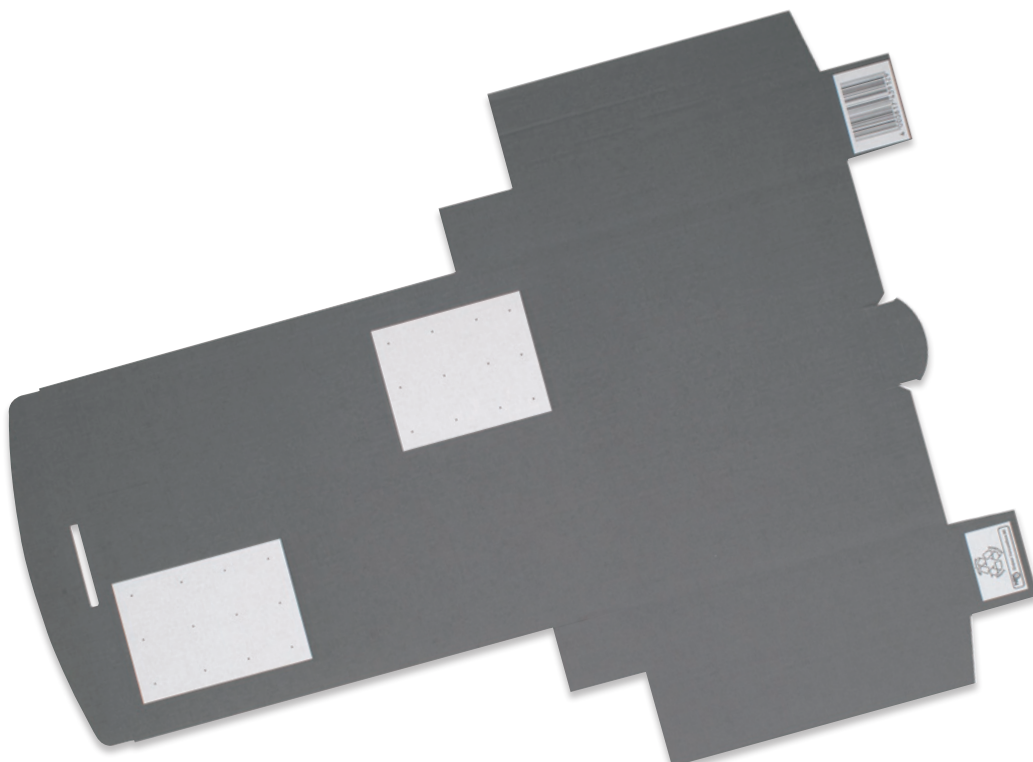

ELCO

switzerland



Versandtaschen und Umschläge

Versandtaschen und Umschläge

Höhenvariable Universalverpackungen

ELCO Unipack



Das variable Verpackungssystem in verschiedensten Grössen. Die Universalverpackung für Bücher, Prospekte und druckstabile Gegenstände jeglicher Art. Dank den individuellen Höhen kann die Verpackung für verschiedene Grössen oder Anzahl von Gegenständen genutzt werden. Der Selbstklebeverschluss vereinfacht Ihnen das Verschliessen. Damit können Sie die Verpackungen ohne Hilfsmittel zum Versand bereitstellen. Dank der Aufreissperforation können alle Verpackungen bequem ohne Hilfsmittel wie Schere oder Messer geöffnet werden.

Artikelnr.	Artikelbezeichnung	Innenmasse (LxBxH mm)	Qualität in mm	Farbe	Mindestmenge Stk.	UVP CHF*	UVP CHF Stk.*
870000100	Höhenvariable Universalverpackung, Selbstklebeverschluss, Norm A5, B-Welle	217 x 155 x 0 - 40	3.0	braun	50	65.90	1.32
870000101	Höhenvariable Universalverpackung, Selbstklebeverschluss, Norm A5, B-Welle	217 x 155 x 20 - 60	3.0	braun	50	66.90	1.34
870000102	Höhenvariable Universalverpackung, Selbstklebeverschluss, Norm A5, B-Welle	217 x 155 x 20 - 60	3.0	weiss	50	66.90	1.34
870000103	Höhenvariable Universalverpackung, Selbstklebeverschluss, B-Welle	270 x 185 x 30 - 80	3.0	braun	50	104.00	2.08
870000104	Höhenvariable Universalverpackung, Selbstklebeverschluss, Norm A4, B-Welle	305 x 215 x 35 - 90	3.0	braun	50	109.00	2.18
870000105	Höhenvariable Universalverpackung, Selbstklebeverschluss, B-Welle	325 x 250 x 15 - 80	3.0	braun	50	99.90	2.00
870000106	Höhenvariable Universalverpackung, Selbstklebeverschluss, B-Welle	325 x 250 x 15 - 80	3.0	weiss	50	99.90	2.00
870000107	Höhenvariable Universalverpackung, Selbstklebeverschluss, B-Welle	380 x 290 x 0 - 80	3.0	braun	50	154.00	3.08
870000108	Höhenvariable Universalverpackung, Selbstklebeverschluss, Norm A3, B-Welle	455 x 320 x 0 - 80	3.0	braun	25	99.90	4.00
870000109	Höhenvariable Universalverpackung, Selbstklebeverschluss, Norm A3, B-Welle	455 x 320 x 0 - 80	3.0	weiss	25	99.90	4.00
870000110	Höhenvariable Universalverpackung, Selbstklebeverschluss, B-Welle	505 x 355 x 0 - 80	4.0	braun	25	164.00	6.56

*inkl. Mwst. 8.1%

Vorteile:

- schnell verpackt
- schnell geöffnet
- Stosskanten für rundum Schutz
- passt sich dem Inhalt an

Versandtaschen und Umschläge

Kartoncouverts

ELCO Mail



Das Kartoncouvert wertet Ihre Sendung beim Empfänger auf. Beim Leeren des Briefkastens werden die Kartoncouverts zuerst beachtet. Das ELCO Mail-Wellkartoncouvert bietet einen besonders stabilen Ecken- und Kantenschutz. Geeignet für Drucksachen, Bücher, Urkunden, Kataloge, Werbeatikel usw. Äusserst praktisch auch im Querformat für den Versand von wichtigen Dokumenten, was Ihnen das Befüllen und Entnehmen des Inhaltes erleichtert.



Artikelnr.	Artikelbezeichnung	Innenmasse (LxBxH mm)	Qualität in mm	Farbe	Mindestmenge Stk.	UVP CHF*	UVP CHF Stk.*
870000200	Wellkartoncouvert mit Aufreisshilfe und Selbstklebeverschluss für Inhalte bis 20 mm, E-Welle	176 x 246	1.5	braun	100	109.00	1.09
870000201	Wellkartoncouvert mit Aufreisshilfe und Selbstklebeverschluss für Inhalte bis 20 mm, E-Welle	176 x 246	1.5	weiss	100	129.00	1.29
870000202	Wellkartoncouvert mit Aufreisshilfe und Selbstklebeverschluss für Inhalte bis 20 mm, E-Welle	234 x 325	1.5	braun	100	144.00	1.44
870000203	Wellkartoncouvert mit Aufreisshilfe und Selbstklebeverschluss für Inhalte bis 20 mm, E-Welle	250 x 350	1.5	braun	100	124.00	1.24
870000204	Wellkartoncouvert mit Aufreisshilfe und Selbstklebeverschluss für Inhalte bis 20 mm, E-Welle	250 x 350	1.5	weiss	100	159.00	1.59
870000205	Wellkartoncouvert mit Aufreisshilfe und Selbstklebeverschluss für Inhalte bis 20 mm, E-Welle	369 x 535	1.5	braun	100	249.00	2.49
870000206	Wellkartoncouvert mit Aufreisshilfe und Selbstklebeverschluss für Inhalte bis 20 mm, E-Welle	329 x 487	1.5	braun	100	229.00	2.29
870000207	Wellkartoncouvert mit Aufreisshilfe und Selbstklebeverschluss für Inhalte bis 20 mm, E-Welle	329 x 487	1.5	weiss	100	229.00	2.29
870000208	Wellkartoncouvert Querformat mit Aufreisshilfe und Selbstklebeverschluss für Inhalte bis 20 mm, E-Welle	250 x 176	1.5	braun	100	99.90	1.00
870000209	Wellkartoncouvert Querformat mit Aufreisshilfe und Selbstklebeverschluss für Inhalte bis 20 mm, E-Welle	350 x 250	1.5	braun	100	124.00	1.24

*inkl. Mwst. 8.1%

Vorteile:

- Porto sparen (20 mm Dicke zum Briefposttarif)
- besonders stabiler Ecken- und Kantenschutz
- einfache Handhabung durch Selbstklebeverschluss und Aufreisshilfe

Versandtaschen und Umschläge

Luftpolstertaschen

ELCO Safepost



Die ELCO Safepost Luftpolstertasche ist die ideale Wahl für den sicheren Versand von empfindlichen oder zerbrechlichen Produkten. Mit ihrem optimalen Schutz und dem praktischen Design sorgt die Luftpolstertasche dafür, dass Ihre Sendungen während des Transports bestens geschützt sind – schnell und unkompliziert.

Artikelnr.	Artikelbezeichnung	Innenmasse (LxBxH mm)	Farbe	Mindestmenge Stk.	UVP CHF*	UVP CHF Stk.*
74550.92	Luftpolstertasche mit Lochung und Haftklebeverschluss	145 x 215	braun	40 (10 x 4)	48.00	1.20
74551.92	Luftpolstertasche mit Lochung und Haftklebeverschluss	175 x 265	braun	40 (10 x 4)	57.00	1.43
74552.92	Luftpolstertasche mit Lochung und Haftklebeverschluss	225 x 340	braun	40 (10 x 4)	78.00	1.95
700086	Luftpolstertasche mit herausnehmbarer Innentasche und Haftklebeverschluss	120 x 210	weiss	100	69.50	0.70
700087	Luftpolstertasche mit herausnehmbarer Innentasche und Haftklebeverschluss	150 x 210	weiss	100	75.50	0.76
700088	Luftpolstertasche mit herausnehmbarer Innentasche und Haftklebeverschluss	180 x 260	weiss	100	109.00	1.09
700089	Luftpolstertasche mit herausnehmbarer Innentasche und Haftklebeverschluss	220 x 260	weiss	100	124.00	1.24
700090	Luftpolstertasche mit herausnehmbarer Innentasche und Haftklebeverschluss	220 x 330	weiss	50	67.70	1.35
700091	Luftpolstertasche mit herausnehmbarer Innentasche und Haftklebeverschluss	230 x 330	weiss	50	80.30	1.61
700092	Luftpolstertasche mit herausnehmbarer Innentasche und Haftklebeverschluss	270 x 360	weiss	50	92.30	1.85
700100	Luftpolstertasche mit herausnehmbarer Innentasche und Haftklebeverschluss	180 x 160	weiss	100	69.50	0.70
702230	Luftpolstertasche mit herausnehmbarer Innentasche und Haftklebeverschluss	110 x 160	weiss	100	56.30	0.56
702231	Luftpolstertasche mit herausnehmbarer Innentasche und Haftklebeverschluss	300 x 440	weiss	50	117.00	2.34
702232	Luftpolstertasche mit herausnehmbarer Innentasche und Haftklebeverschluss	350 x 470	weiss	50	144.00	2.88
26424.10	Luftpolstertasche 100% Plastik mit Haftklebeverschluss	175 x 265	weiss	100	159.00	1.59
26427.10	Luftpolstertasche 100% Plastik mit Haftklebeverschluss	225 x 340	weiss	100	264.00	2.64

*inkl. MwSt. 8.1%

Vorteile:

- einfache Handhabung durch Selbstklebeverschluss
- geringes Eigengewicht
- Stosskanten für rundum Schutz

Versandtaschen und Umschläge

Papierpolstertaschen

ELCO Ecosafe



Die ELCO Ecosafe Papierpolstertasche ist die umweltfreundliche Alternative für den sicheren Versand Ihrer Produkte. Hergestellt aus 100% Papier, bietet diese Papierpolstertasche optimalen Schutz für empfindliche Waren, während sie gleichzeitig die Umwelt schont. Perfekt für Unternehmen, die nachhaltige Lösungen bevorzugen und gleichzeitig auf höchste Qualität setzen.



Artikelnr.	Artikelbezeichnung	Innenmasse (LxBxH mm)	Farbe	Mindestmenge Stk.	UVP CHF*	UVP CHF Stk.*
870000012	Papierpolstertasche 100% Papier mit Haftklebeverschluss	120 x 215	braun	200	149.00	0.75
74650.92	Papierpolstertasche 100% Papier mit Haftklebeverschluss	120 x 215	braun	40 (10 x 4)	39.00	0.98
870000013	Papierpolstertasche 100% Papier mit Haftklebeverschluss	150 x 215	braun	100	99.90	1.00
74651.92	Papierpolstertasche 100% Papier mit Haftklebeverschluss	150 x 215	braun	40 (10 x 4)	49.00	1.23
870000000	Papierpolstertasche 100% Papier mit Haftklebeverschluss	180 x 165	braun	100	99.90	1.00
870000014	Papierpolstertasche 100% Papier mit Haftklebeverschluss	180 x 265	braun	100	119.00	1.19
74652.92	Papierpolstertasche 100% Papier mit Haftklebeverschluss	180 x 265	braun	40 (10 x 4)	59.00	1.48
870000017	Papierpolstertasche 100% Papier mit Haftklebeverschluss	230 x 340	braun	100	159.00	1.59
74653.92	Papierpolstertasche 100% Papier mit Haftklebeverschluss	230 x 340	braun	40 (10 x 4)	79.00	1.98
870000019	Papierpolstertasche 100% Papier mit Haftklebeverschluss	300 x 445	braun	50	129.00	2.58

*inkl. MwSt. 8.1%

Vorteile:

- 100% Papier
- nachhaltige Alternative aus Papier statt Plastik

Versandtaschen und Umschläge

Papierversandbeutel

ELCO Mailbag

Der ELCO Mailbag ist der ideale Papierversandbeutel für den sicheren und umweltfreundlichen Versand von leichten Waren. Mit seiner stabilen und praktischen Konstruktion sorgt der ELCO Mailbag für eine einfache Handhabung und sicheren Transport, während er gleichzeitig eine nachhaltige Verpackungslösung bietet.



Artikelnr.	Artikelbezeichnung	Aussenmasse (LxBxH mm)	Farbe	Mindestmenge Stk.	UVP CHF*	UVP CHF Stk.*
830300211	Papierversandbeutel Klotzboden mit Haftklebeverschluss	190 x 50 x 300	braun	300	129.00	0.43
825350211	Papierversandbeutel Klotzboden mit Haftklebeverschluss	250 x 50 x 353	braun	300	149.00	0.50
830430211	Papierversandbeutel Klotzboden mit Haftklebeverschluss	300 x 80 x 430	braun	200	139.00	0.70
830560211	Papierversandbeutel Klotzboden mit Haftklebeverschluss	360 x 100 x 560	braun	200	199.00	1.00
830300221	Papierversandbeutel Klotzboden mit doppeltem Haftklebeverschluss	190 x 50 x 300	braun	300	134.00	0.45
830350221	Papierversandbeutel Klotzboden mit doppeltem Haftklebeverschluss	250 x 50 x 350	braun	300	154.00	0.51
830430221	Papierversandbeutel Klotzboden mit doppeltem Haftklebeverschluss	300 x 80 x 430	braun	300	214.00	0.71
830560221	Papierversandbeutel Klotzboden mit doppeltem Haftklebeverschluss	360 x 100 x 560	braun	200	204.00	1.02
844235002	Papierversandbeutel Spitzboden mit doppeltem Haftklebeverschluss	225 x 335 x 70	braun	100	59.90	0.60
849293802	Papierversandbeutel Spitzboden mit doppeltem Haftklebeverschluss	280 x 375 x 80	braun	100	69.90	0.70
858392602	Papierversandbeutel Spitzboden mit doppeltem Haftklebeverschluss	380 x 475 x 80	braun	100	89.90	0.90
866472602	Papierversandbeutel Spitzboden mit doppeltem Haftklebeverschluss	450 x 545 x 80	braun	100	109.00	1.09

*inkl. MwSt. 8.1%

Vorteile:

- praktische Handhabung
- nachhaltige Alternative aus Papier statt Plastik

Versandtaschen und Umschläge

Mustertüten

ELCO Samplebag

Die ELCO Samplebag ist die ideale Mustertüte mit Klotzboden aus Papier für den sicheren Versand und die ansprechende Präsentation von Mustern, Proben oder kleinen Produkten. Mit ihrem robusten Material und dem praktischen Klotzboden bietet sie ausreichend Platz und Stabilität, um Ihre Proben sicher zu verpacken und gleichzeitig eine professionelle Optik zu gewährleisten.



Artikelnr.	Artikelbezeichnung	Aussenmasse (LxBxH mm)	Farbe	Mindestmenge Stk.	UVP CHF*	UVP CHF Stk.*
27967.19	Mustertüte mit Klotzboden, 2-fach gerillt, 3-fach gelocht	108 x 56 x 280	weiss	200	319.00	1.60
700040	Mustertüte mit Klotzboden, 2-fach gerillt, 3-fach gelocht	110 x 50 x 275	braun	200	144.00	0.72
700042	Mustertüte mit Klotzboden, 2-fach gerillt, 3-fach gelocht	140 x 50 x 345	braun	250	234.00	0.94

*inkl. Mwst. 8.1%



Versandtaschen und Umschläge

Apothekerbeutel

ELCO Medbag



Der ELCO Medbag ist der perfekte Apothekerbeutel für den sicheren und hygienischen Versand von Arzneimitteln, medizinischen Produkten und anderen sensiblen Waren. Mit seiner robusten Konstruktion und den praktischen Features sorgt der ELCO Medbag dafür, dass Ihre Sendungen während des Transports zuverlässig geschützt sind – ideal für den pharmazeutischen Bereich.

Artikelnr.	Artikelbezeichnung	Aussenmasse (LxBxH mm)	Farbe	Mindestmenge Stk.	UVP CHF*	UVP CHF Stk.*
73512	Apothekerbeutel ungummiert	40 x 60	weiss	1000	119.00	0.12
70021	Apothekerbeutel ungummiert	60 x 90	weiss	1000	129.00	0.13
70023	Apothekerbeutel ungummiert	80 x 120	weiss	1000	159.00	0.16
70024	Apothekerbeutel ungummiert	90 x 135	weiss	1000	184.00	0.18
70025	Apothekerbeutel ungummiert	100 x 150	weiss	1000	209.00	0.21
70026	Apothekerbeutel ungummiert	120 x 180	weiss	1000	269.00	0.27

*inkl. MwSt. 8.1%



Versandtaschen und Umschläge

Labortaschen ELCO Medsafe

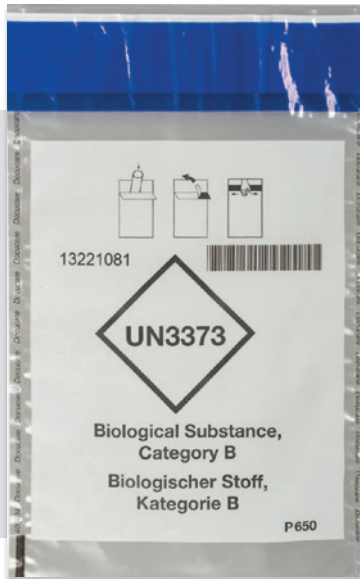

Die ELCO Medsafe Labortasche ist die perfekte Lösung für den sicheren und hygienischen Transport von Proben und empfindlichen Laborutensilien. Hergestellt aus robustem und transparentem Material, gewährleistet die ELCO Medsafe eine zuverlässige Verpackung, die höchsten Standards für den Transport von medizinischen Proben entspricht.

Artikelnr.	Artikelbezeichnung	Innenmasse (LxBxH mm)	Farbe	Mindestmenge Stk.	UVP CHF*	UVP CHF Stk.*
26428.14	Labortasche mit Haftklebeverschluss	165 x 265	transparent	500	224.00	0.45
26429.14	Labortasche mit Haftklebeverschluss	225 x 360	transparent	500	274.00	0.55

*inkl. MwSt. 8.1%

Sicherheitstaschen ELCO Elcosafe

Die ELCO Elcosafe ist eine Sicherheitstasche für den sicheren und geschützten Versand von vertraulichen Dokumenten und wertvollen Gegenständen. Mit ihrem robusten und sicheren Design sorgt die ELCO Elcosafe dafür, dass Ihre Sendungen während des Transports vor unerwünschtem Zugriff und Beschädigungen geschützt bleiben.



Artikelnr.	Artikelbezeichnung	Aussenmasse (LxBxH mm)	Farbe	Mindestmenge Stk.	UVP CHF*	UVP CHF Stk.*
26627.20	Sicherheitstasche mit Haftklebeverschluss und Sicherheitscoupons nummeriert	195 x 235	weiss	500	789.00	1.58
26629.20	Sicherheitstasche mit Haftklebeverschluss und Sicherheitscoupons nummeriert	295 x 370	weiss	500	1'129.00	2.26

*inkl. MwSt. 8.1%

EZCO

switzerland



Füllmaterial

Füllmaterial

Polsterpapiere

ELCO Wrap-it



Das ELCO Wrap-it Wabenpolsterpapier ist die umweltfreundliche Alternative zu herkömmlicher Luftpolsterfolie. Hergestellt aus 100% Papier, bietet es mit seiner einzigartigen Wabenstruktur hervorragenden Schutz für empfindliche Gegenstände. Beim Auseinanderziehen entfaltet sich das Papier und umwickelt Ihre Produkte sicher, ideal für den Versand oder die Lagerung. Wickeln Sie mehrere Schichten um den gewünschten Artikel und platzieren Sie ihn in einem Karton oder Behälter für optimalen Schutz. Praktisch und nachhaltig – perfekt für umweltbewusste Verpackungslösungen.

Artikelnr.	Artikelbezeichnung	Farbe	Mindestmenge Stk.	UVP CHF*	UVP CHF Stk.*
870001600	Wabenpolsterpapier aus der Spenderbox, 1-lagig, 508 mm x 164 m	braun	1	169.00	169.00
818750011	Wabenpolsterpapier Rolle, 350 mm x 10 m	braun	8	135.20	16.90

*inkl. Mwst. 8.1%

ELCO Airwrap



Die ELCO Airwrap Polsterartikel bieten optimalen Schutz für Waren im Verpackungsbereich. Mit einer robusten Polsterung und flexiblen Struktur schützen sie empfindliche Produkte vor Stößen, Kratzern und Feuchtigkeit. Ideal für den sicheren Versand von zerbrechlichen Artikeln, lässt sich die Folie bzw. das Papier leicht anpassen und formstabil in unterschiedlichen Verpackungsgrößen einsetzen. ELCO Airwrap sorgt für zuverlässige Sicherheit Ihrer Sendungen und eignet sich für verschiedenste Anwendungen im privaten und gewerblichen Bereich. Perfekt für den täglichen Gebrauch, wenn es um sicheren Transport und Versand geht.

Artikelnr.	Artikelbezeichnung	Farbe	Mindestmenge Stk.	UVP CHF*	UVP CHF Stk.*
818750111	Luftpolsterpapier Rolle, 350 mm x 5 m	braun	6	83.40	13.90

*inkl. Mwst. 8.1%

Füllmaterial

Polsterpapiere

ELCO Speedwrap

Das Polsterpapier ELCO Speedwrap bietet eine praktische und nachhaltige Lösung für den sicheren Versand und die Polsterung von Waren. Es eignet sich ideal für den Versand von empfindlichen oder zerbrechlichen Produkten, da es Stöße und Beschädigungen während des Transports zuverlässig abfedert. Das Polsterpapier lässt sich einfach handhaben – es kann in die gewünschten Formen gebracht und nach Bedarf zugeschnitten werden. Es bietet eine hohe Flexibilität, sodass es sich sowohl für kleine als auch grössere Sendungen eignet. Besonders vorteilhaft ist die effiziente Nutzung des Materials: Bei Bedarf kann das Papier in praktischen Bahnen abgerissen werden, wodurch eine präzise Menge Füllmaterial zur Verfügung steht.



Vorteile:

- Blauer Engel zertifiziertes Papier
- Sofort einsatzbereit
- 1 Box ersetzt 3 Beutel konventionelles Füllmaterial

Artikelnr.	Artikelbezeichnung	Farbe	Mindestmenge Stk.	UVP CHF*	UVP CHF Stk.*
870001700	Handliche Papierspendebox, 400 mm x 450 m	grau	1	69.90	69.90

*inkl. MwSt. 8.1%

ELCO Popwrap

Das ELCO Popwrap Noppenpapier ist die nachhaltige Alternative zu herkömmlicher Luftpolsterfolie. Es bietet eine exzellente Polsterwirkung und zuverlässigen Schutz vor Transportschäden, Feuchtigkeit und Korrosion. Dank seiner hohen Saugfähigkeit eignet sich das geprägte Polsterpapier ideal für das Einschlagen, Auskleiden von Kartons oder als Zwischenlage. Es ist zu 100 % recyclingfähig, was es zu einer umweltfreundlichen Wahl für den Versand von empfindlichen Waren macht. Perfekt für den vielseitigen Einsatz in Logistik, Versand und Industrie.



Vorteile:

- Aus 100 % Altpapier, ohne chemische Inhaltsstoffe
- ohne Hilfsmittel verwendbar
- Mobil einsetzbar

Artikelnr.	Artikelbezeichnung	Farbe	Mindestmenge Stk.	UVP CHF*	UVP CHF Stk.*
870001800	Handliche Papierspendebox, einlagig geprägtes Noppenpapier, 400 mm x 55 m	braun	1	54.90	54.90

*inkl. MwSt. 8.1%

Füllmaterial

Polsterfolien

ELCO Airwrap

Die ELCO Airwrap Polsterartikel bieten optimalen Schutz für Waren im Verpackungsbereich. Mit einer robusten Polsterung und flexiblen Struktur schützen sie empfindliche Produkte vor Stößen, Kratzern und Feuchtigkeit. Ideal für den sicheren Versand von zerbrechlichen Artikeln, lässt sich die Folie bzw. das Papier leicht anpassen und formstabil in unterschiedlichen Verpackungsgrößen einsetzen. ELCO Airwrap sorgt für zuverlässige Sicherheit Ihrer Sendungen und eignet sich für verschiedenste Anwendungen im privaten und gewerblichen Bereich. Perfekt für den täglichen Gebrauch, wenn es um sicheren Transport und Versand geht.



Artikelnr.	Artikelbezeichnung	Farbe	Mindestmenge Stk.	UVP CHF*	UVP CHF Stk.*
818750211	Luftpolsterfolie aus Plastik, Rolle 400 mm x 5 m	transparent	10	105.00	10.50

*inkl. MwSt. 8.1%

Packseide

ELCO Silkwrap



Die ELCO Silkwrap Packseide aus hochwertigem Papier bietet eine ideale Lösung zum sicheren Polstern und Schützen Ihrer Waren beim Verpacken und Versenden. Mit ihrer weichen und zugleich stabilen Textur schützt sie empfindliche Artikel zuverlässig vor Kratzern, Stößen und anderen äusseren Einflüssen. Perfekt geeignet für das Einwickeln von zerbrechlichen oder wertvollen Produkten, sorgt die Packseide für ein elegantes und sicheres Verpackungserlebnis. Nachhaltig, effektiv und schonend – für einen sicheren Transport Ihrer Sendungen.

Artikelnr.	Artikelbezeichnung	Farbe	Mindestmenge Stk.	UVP CHF*	UVP CHF Stk.*
818730201	Packseide, 250 Bögen, 500 x 750 mm	grau	1	34.90	34.90

*inkl. MwSt. 8.1%



Füllmaterial

Holzwolle

ELCO Woodpad

ELCO Woodpad ist eine nachhaltige Polsterlösung aus natürlicher Holzwolle, die ideal für den Versand von empfindlichen Produkten geeignet ist. Mit ihren flexiblen Fasern schützt sie effektiv vor Stößen, Kratzern und Feuchtigkeit und eignet sich hervorragend für zerbrechliche oder empfindliche Artikel. Die umweltfreundliche Holzwolle ist zu 100% biologisch abbaubar und eine hervorragende Alternative zu herkömmlichen Verpackungsmaterialien. Perfekt für den Versand, die Aufbewahrung und das Polstern, bietet ELCO Woodpad eine natürliche und robuste Lösung zum sicheren Verpacken Ihrer Waren.



Artikelnr.	Artikelbezeichnung	Farbe	Mindestmenge Stk.	UVP CHF*	UVP CHF Stk.*
870001901	Holzwolle 4kg, in PE Sack, 360 x 390 x 430 mm Spediline Classic®	braun	1	59.90	59.90
870001900	Holzwolle 10kg, in PE Sack, 360 x 390 x 780 mm Spediline Classic®	braun	1	109.00	109.00

*inkl. Mwst. 8.1%



Vorteile:

- hergestellt nach CH-Holzwolle Standard
- 100 % pestizidfreies CH-Holz

ELCO

switzerland



Zubehör und Selbstklebebänder

Zubehör und Selbstklebebänder

Dokumententaschen aus Papier

ELCO Quick Vitro



Die ELCO Quick Vitro Dokumententasche ist die ideale Lösung für den sicheren Versand von Dokumenten, Lieferscheinen und wichtigen Unterlagen. Hergestellt aus hochwertigem Papier oder robustem Plastik, bietet sie zuverlässigen Schutz für Ihre Sendungen – sowohl in der klassischen Papierausführung als auch in der praktischen Kunststoffvariante.

Dank des praktischen Haftklebeverschlusses lässt sich die Tasche schnell und sicher verschliessen, wodurch Ihre Dokumente optimal geschützt sind. Sie eignet sich perfekt für den Versand auf Paketen, Päckchen oder Versandtaschen und ist in verschiedenen Ausführungen und Formaten erhältlich, um Ihre individuellen Anforderungen zu erfüllen.



Artikelnr.	Artikelbezeichnung	Farbe	Mindestmenge Stk.	UVP CHF*	UVP CHF Stk.*
29113.00	Dokumententasche aus Papier, C5/6, Fenster rechts, Haftklebeverschluss	weiss	250	49.90	0.20
29114.00	Dokumententasche aus Papier, C5, Fenster rechts, Haftklebeverschluss	weiss	250	59.90	0.24
29115.00	Dokumententasche aus Papier, C5, Fenster links, Haftklebeverschluss	weiss	250	59.90	0.24
29213.00	Dokumententasche aus Papier, C5/6, Fenster links, Haftklebeverschluss	weiss	250	59.90	0.24
29123.80	Dokumententasche aus Papier, C5/6, Fenster rechts, Haftklebeverschluss, "DOKUMENTE"	rot	250	69.90	0.28
79123.80	Dokumententasche aus Papier, C5/6, Fenster rechts, Haftklebeverschluss, "DOKUMENTE"	rot	500 (25 x 20)	122.50	0.25
29124.80	Dokumententasche aus Papier, C5, Fenster rechts, Haftklebeverschluss, "DOKUMENTE"	rot	250	59.90	0.24
29128.80	Dokumententasche aus Papier, C5/6, Fenster links, Haftklebeverschluss, "DOKUMENTE"	rot	250	69.90	0.28
79128.80	Dokumententasche aus Papier, C5/6, Fenster links, Haftklebeverschluss, "DOKUMENTE"	rot	500 (25 x 20)	122.50	0.25
29129.80	Dokumententasche aus Papier, C5, Fenster links, Haftklebeverschluss, "DOKUMENTE"	rot	250	49.90	0.20

*inkl. MwSt. 8.1%

Zubehör und Selbstklebebänder

Dokumententaschen aus Plastik

ELCO Quick Vitro



Artikelnr.	Artikelbezeichnung	Farbe	Mindestmenge Stk.	UVP CHF*	UVP CHF Stk.*
29003.00	Dokumententasche aus Plastik, C6/5, Haftklebeverschluss, "DOKUMENTE"	gelb/schwarz	1000	239.60	0.24
29004.00	Dokumententasche aus Plastik, C5, Haftklebeverschluss, "DOKUMENTE"	gelb/schwarz	1000	319.60	0.32
29011.00	Dokumententasche aus Plastik, C6, Haftklebeverschluss	transparent	1000	159.60	0.16
29013.00	Dokumententasche aus Plastik, C6/5, Haftklebeverschluss	transparent	1000	199.60	0.20
29014.00	Dokumententasche aus Plastik, C5, Haftklebeverschluss	transparent	1000	279.60	0.28
29033.80	Dokumententasche aus Plastik, C6/5, Fenster rechts, Haftklebeverschluss, "LIEFERSCHEIN - RECHNUNG"	rot	1000	199.60	0.20
29034.80	Dokumententasche aus Plastik, C6/5, Fenster links, Haftklebeverschluss, "LIEFERSCHEIN - RECHNUNG"	rot	1000	199.60	0.20
29023.80	Dokumententasche aus Plastik, C6/5, Fenster rechts, Haftklebeverschluss, "DOKUMENTE"	rot	1000	239.60	0.24
29028.80	Dokumententasche aus Plastik, C6/5, Fenster links, Haftklebeverschluss, "DOKUMENTE"	rot	1000	239.60	0.24
29024.80	Dokumententasche aus Plastik, C5, Fenster rechts, Haftklebeverschluss, "DOKUMENTE"	rot	1000	279.60	0.28

*inkl. MwSt. 8.1%



Zubehör und Selbstklebebänder

Selbstklebebänder

ELCO Safetape

ELCO Safetape sorgt für sichere Versiegelung von Sendungen und eignet sich dank hoher Haftkraft und Widerstandsfähigkeit hervorragend für den Versand und die Lagerung von Waren.



Artikelnr.	Artikelbezeichnung	Farbe	Mindestmenge Stk.	UVP CHF*	UVP CHF Stk.*
870001500	Selbstklebeband PVC, 50 mm x 66 m	transparent	36	124.00	3.44
870001501	Selbstklebeband PVC, 50 mm x 66 m	braun	36	124.00	3.44
870001502	Selbstklebeband Papier, 50mm x 50 m	braun	36	189.00	5.25
870001503	Selbstklebeband PP, 50 mm x 66 m	transparent	36	61.90	1.72
870001504	Selbstklebeband PP, 50 mm x 66 m	braun	36	61.90	1.72

*inkl. Mwst. 8.1%

ELCO Protape



ELCO Protape bietet ebenfalls exzellente Haftkraft und ist besonders beständig gegenüber äusseren Einflüssen. Es eignet sich für das Verschliessen von Kartons, Paketen und anderen Oberflächen und ist ideal für den schnellen und sicheren Versand von Waren. Die Selbstklebebänder sind in verschiedenen Materialien wie PVC, Papier und PP erhältlich und überzeugen durch einfache Handhabung.

Artikelnr.	Artikelbezeichnung	Farbe	Mindestmenge Stk.	UVP CHF*	UVP CHF Stk.*
870001505	Selbstklebeband PVC Tesa®, 50 mm x 66 m	transparent	36	294.00	8.17
870001506	Selbstklebeband PVC Tesa®, 50 mm x 66 m	braun	36	294.00	8.17
870001507	Selbstklebeband Papier Tesa®, 50mm x 50 m	braun	36	324.00	9.00
870001508	Selbstklebeband Papier Tesa®, 50mm x 50 m	weiss	36	324.00	9.00
870001509	Selbstklebeband PP Tesa®, 50 mm x 66 m	transparent	36	179.00	4.97
870001510	Selbstklebeband PP Tesa®, 50 mm x 66 m	braun	36	179.00	4.97

*inkl. Mwst. 8.1%

ELCO PETtape

Das ELCO PETtape besteht zu 85% aus recyceltem PET-Material. Es bietet eine starke Klebkraft und ist besonders robust sowie langlebig. Durch seine umweltfreundliche Produktion ist es die perfekte Wahl für Unternehmen, die auf nachhaltige Verpackungslösungen setzen.



Artikelnr.	Artikelbezeichnung	Farbe	Mindestmenge Stk.	UVP CHF*	UVP CHF Stk.*
870001511	Selbstklebeband PET, 50 mm x 132 m	transparent	36	154.00	4.28

*inkl. Mwst. 8.1%

Zubehör und Selbstklebebänder

Handabroller für Selbstklebebänder

ELCO Tapemaster

Der ELCO Tapemaster ist der ideale Handabroller für Selbstklebeband und sorgt für einen schnellen, effizienten und präzisen Einsatz beim Verpacken. Mit seiner robusten Bauweise und benutzerfreundlichen Handhabung ermöglicht der Abroller ein einfaches und komfortables Abrollen des Klebebands ohne lästiges Reißen oder Verwickeln. Er ist für verschiedene Klebebandarten geeignet und sorgt für einen gleichmässigen Schnitt, wodurch Ihre Verpackungsprozesse erheblich beschleunigt werden.

Ob im Büro, Lager oder Versandbereich – der ELCO Tapemaster macht das Aufbringen von Selbstklebeband noch effizienter und präziser. Ein unverzichtbares Hilfsmittel für alle, die regelmässig mit Klebebändern arbeiten und dabei auf Geschwindigkeit und Qualität setzen.



Artikelnr.	Artikelbezeichnung	Farbe	Mindestmenge Stk.	UVP CHF*	UVP CHF Stk.*
870002100	Handabroller Selbstklebeband Dispenser 50 mm	orange	1	29.90	29.90
870002101	Handabroller Selbstklebeband Handmatic 50 mm, Metall	grün	1	59.90	59.90
870002102	Handabroller Selbstklebeband Handmatic 50 mm	schwarz	1	54.90	54.90

*inkl. MwSt. 8.1%



Zubehör und Selbstklebebänder

Kantenschutz ELCO Edgepro

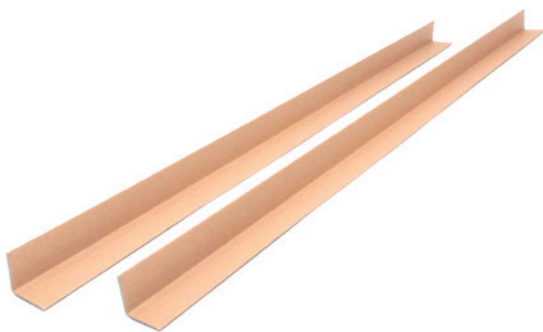

Der ELCO Edgepro Kantenschutz bietet effektiven Schutz für die Ecken und Kanten Ihrer Versand- und Lagerware. Ideal für den sicheren Transport von empfindlichen oder schwereren Produkten, verhindert dieser Kantenschutz Beschädigungen durch Stösse und äussere Einflüsse. Er schützt Ihre Waren zuverlässig vor Druck und Abnutzung, insbesondere bei langen Transportwegen.

ELCO Edgepro ist einfach zu handhaben und lässt sich schnell um Ihre Pakete, Kartons oder andere Verpackungen anbringen. Es eignet sich perfekt für die Verwendung in der Logistik, im Handel und in der Industrie und sorgt dafür, dass Ihre Produkte in einwandfreiem Zustand ankommen.

Artikelnr.	Artikelbezeichnung	Farbe	Mindestmenge Stk.	UVP CHF*	UVP CHF Stk.*
870002000	Kantenschutz Karton, 1200 x 50 x 50 mm, Dicke 30 mm	braun	60	104.00	1.73

*inkl. Mwst. 8.1%

Paketadressen ELCO Tag-it

Die ELCO Tag-it Paketadressen bieten eine einfache und effiziente Lösung für das Beschriften von Paketen und Versandartikeln. Die blickdichte Oberfläche sorgt dafür, dass keine vorherige Adresse oder Aufschrift durchscheint, was sie besonders praktisch für Wiederverpackungen oder Umverpackungen macht.

Mit der selbstklebenden Rückseite lassen sich die Etiketten schnell und unkompliziert anbringen – einfach aufkleben, beschriften und fertig! ELCO Tag-it Paketadressen sind die ideale Wahl für einen schnellen, sicheren und professionellen Versand.



Artikelnr.	Artikelbezeichnung	Farbe	Mindestmenge Stk.	UVP CHF*	UVP CHF Stk.*
870001511	Selbstklebeband PET, 50 mm x 132 m	transparent	36	154.00	4.28

*inkl. Mwst. 8.1%

Zubehör und Selbstklebebänder

Einlegekartons

ELCO Mailsafe



Die ELCO Mailsafe Einlegekartons bieten eine zuverlässige und kostengünstige Lösung für den Versand von empfindlichen oder wertvollen Waren. Diese stabilen Kartons sind speziell dafür entwickelt, Ihre Produkte sicher zu schützen und Transportschäden zu vermeiden. Sie eignen sich perfekt für den Versand von Einzelteilen, Geräten oder Zubehör und gewährleisten, dass Ihre Sendungen in einwandfreiem Zustand ankommen.

Artikelnr.	Artikelbezeichnung	Farbe	Mindestmenge Stk.	UVP CHF*	UVP CHF Stk.*
27008.20	Einlegekarton, C4	grau	100	37.40	0.37
74570.20	Einlegekarton, C4	grau	100 (10 x 10)	109.00	1.09

*inkl. Mwst. 8.1%

Packpapiere

ELCO Paperwrap

Das ELCO Paperwrap Packpapier bietet eine zuverlässige Lösung zum sicheren Verpacken und Polstern von Waren. Aus robustem Papier gefertigt, schützt es Ihre Produkte vor Stößen, Kratzern und anderen Transportschäden. Das vielseitige Packpapier eignet sich ideal für den Versand von kleinen bis grösseren Artikeln und kann flexibel an die Grösse Ihrer Sendungen angepasst werden.

Dank seiner stabilen Struktur sorgt ELCO Paperwrap für einen sicheren Transport Ihrer Waren und ist dabei eine umweltfreundliche Verpackungsoption. Es ist die perfekte Wahl für alle, die Wert auf zuverlässigen Schutz und Nachhaltigkeit legen.



Artikelnr.	Artikelbezeichnung	Farbe	Mindestmenge Stk.	UVP CHF*	UVP CHF Stk.*
74783.90	Packpapierrolle, 1 m x 10 m	braun	20	258.00	12.90

*inkl. Mwst. 8.1%

Packagingwissen

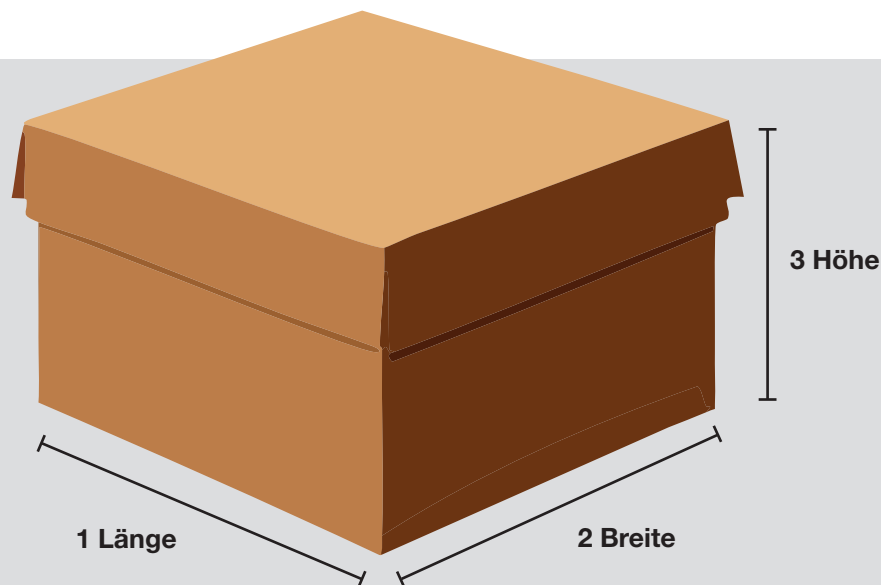

Immer: Länge x Breite x Höhe in mm (Innenmass)

Welche Anforderungen muss eine Schachtel erfüllen?

Schachteln – oft unscheinbar und in ihrer Form schlicht – sind wahre Multitalente, wenn es um den sicheren Transport und die Lagerung von Waren geht. Sie bestehen häufig aus braunem oder weissem Wellkarton und haben mehr zu bieten, als man auf den ersten Blick vermuten könnte. Eine Schachtel schützt nicht nur vor Stößen, Druck, Schmutz und Feuchtigkeit, sondern sorgt auch für einen ersten Eindruck beim Empfänger. Besonders bedruckte Kartons können ein starkes Markenerlebnis schaffen und Ihr Unternehmen im Gedächtnis behalten.

Aber was macht eine Schachtel wirklich robust und zuverlässig?

Die Antwort liegt in der Auswahl von Grösse, Qualität und Material – immer abgestimmt auf das Packgut. Je schwerer und empfindlicher die Ware, desto stabiler muss die Box sein. Scharfe Kanten, zerbrechliche Artikel oder hohe Anforderungen an die Festigkeit müssen bei der Wahl des Kartons ebenfalls berücksichtigt werden. Der Zweck des Versands spielt dabei eine ebenso wichtige Rolle.

Für den sicheren Versand einzelner Pakete muss der Karton sowohl innen als auch ausser starken Belastungen standhalten. Dies bedeutet, dass er hohe Druckfestigkeit und Durchstosswiderstand bieten muss. Bei gestapelten Paketen auf Paletten ist vor allem der Kantenstauchwiderstand entscheidend. Dieser Wert gibt an, wie gut der Karton gegenüber vertikalen Belastungen widerstandsfähig ist und schützt vor dem Eindrücken durch das Gewicht anderer Pakete. Die Norm DIN 55468 definiert entsprechende Werte für die verschiedenen Wellkartonarten.

Woraus werden Schachteln gefertigt?

Im Zentrum jeder Schachtel steht der Wellkarton – ein wahres Meisterwerk der Materialtechnik. Durch die spezielle Wellung des Papiers wird die Stabilität des Materials erheblich erhöht, wodurch der Karton hohe Belastungen aushält. Je nach Anforderung ist der Wellkarton in 1-, 2- oder 3-welliger Ausführung erhältlich. Zudem gibt es unterschiedliche Wellenarten: Mikro-, Fein- und Grobwellen. Grobwellen bieten eine ausgezeichnete Polsterwirkung, während Feinwellen besonders gut vor mechanischen Belastungen schützen.







Besondere Varianten wie Doppel- und Dreifachwellen bieten zusätzliche Vorteile. Bei der Doppelwelle wird eine abschliessende Deckenbahn auf die beiden Wellenberge aufgeklebt, was für noch mehr Stabilität sorgt. Gängige Kombinationen sind etwa Mikro- (E) und Feinwelle (B) als EB-Welle oder Fein- (B) und Grobwelle (C). Bei der Dreifachwelle werden zwei Wellenschichten miteinander verklebt, sodass eine besonders stabile Struktur entsteht. Gängige Kombinationen wie EBC oder BBC bieten eine optimale Balance zwischen Polsterung und mechanischem Schutz.

Qualitäten des Wellkartons

Neben der Anzahl und Art der Wellen spielt auch die Qualität des Papiers eine entscheidende Rolle. Der stärkste unter den Materialien ist der sogenannte ****Kraftliner****, der zu einem grossen Teil aus Primärfasern besteht – also Fasern, die nicht aus Altpapier, sondern aus frisch verarbeitetem Holz gewonnen werden. Diese langen Fasern verleihen dem Karton eine aussergewöhnlich hohe Festigkeit und schützen vor Reissen, Stauchen und Feuchtigkeit.

Für weniger belastete Anwendungen kommt der ****Testliner**** zum Einsatz. Dieser besteht zu 100 Prozent aus Recyclingfasern und ist die umweltfreundliche Wahl für Verpackungen mit geringeren Anforderungen an Festigkeit und Belastung.

Mit diesen verschiedenen Wellkartonarten und -qualitäten ist Ihre Schachtel nicht nur sicher und funktional, sondern auch individuell an die Bedürfnisse Ihrer Ware und den Transportprozess angepasst.

Welle	Kurzzeichen	Wellenhöhe ca. (in mm)	
Microwelle	E	1.5	
B-Welle	B	3.0	
Grobwelle	C	4.0	
Doppelwelle	EB	4.5	
Doppelwelle	BC	6.0	
Triwell	BAA	12.5	

Selbstklebebänder-Wissen

Selbstklebebänder: Vielseitige Helfer für jede Anwendung

Ob robustes PVC-Band, doppelseitig klebendes Band oder umweltfreundliches Papier-Packband – je nach Anwendungsbereich gibt es für jedes Szenario das passende Klebeband. Die Anforderungen an Material und Eigenschaften variieren je nach Einsatzgebiet. Doch wie entsteht die ideale Haftkraft? Ein Blick auf den Aufbau eines Standard-Selbstklebebandes zeigt, wie verschiedene Schichten zusammenwirken, um die gewünschten Eigenschaften zu bieten:

- **1 Rollenkern:** Der Kern aus Hartpapier sorgt für Stabilität und ermöglicht eine einfache Handhabung.
- **2 Trennlackierung:** Diese Schicht verhindert das Zusammenkleben des Bandes und sorgt für ein reibungsloses Abrollen.
- **3 Trägermaterial:** Es bestimmt die Reissfestigkeit und Flexibilität des Bandes. Materialien wie Gewebe, Papier, PP oder PVC werden je nach Anforderung verwendet.
- **4 Haftvermittler:** Der Haftvermittler sorgt dafür, dass der Kleber gut am Trägermaterial haftet.
- **5 Klebstoff:** Der Klebstoff entscheidet über die Klebeeigenschaften des Bandes, wie etwa Klebkraft, Soforthaftung oder Langzeitfestigkeit. Es kommen unterschiedliche Materialien wie Acrylat, Hotmelt oder Naturkautschuk zum Einsatz.

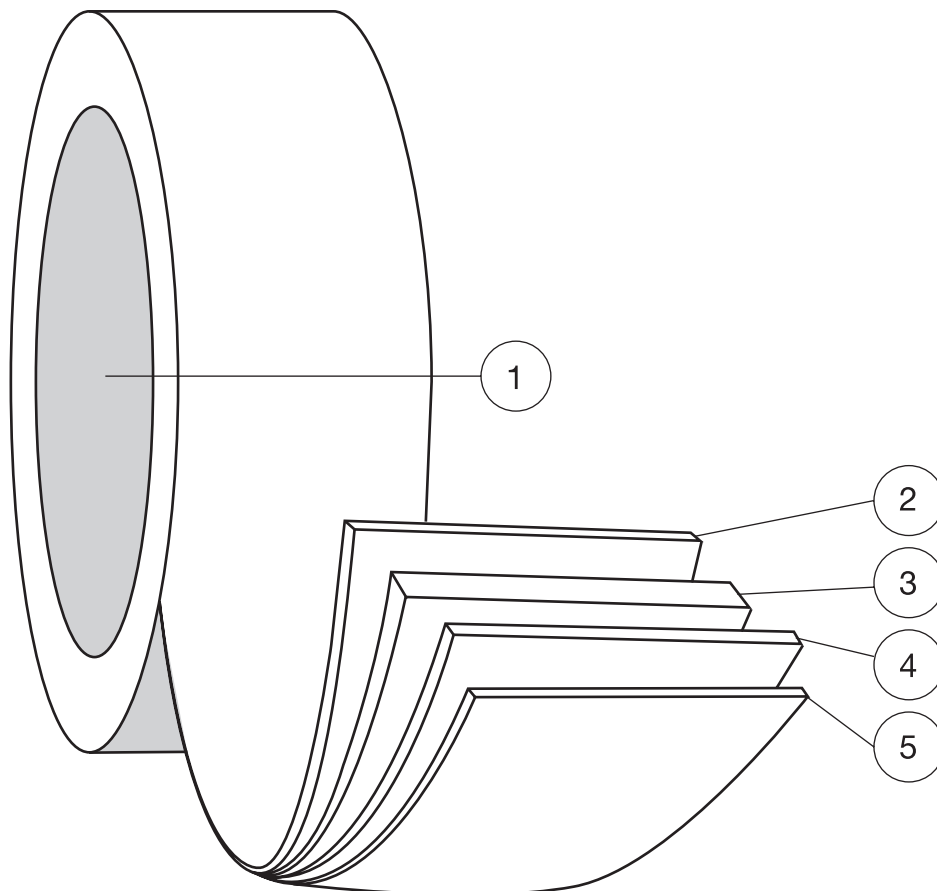

Welches Packband für welche Anwendung?

Die Auswahl an Selbstklebebändern ist riesig: PVC, PP, rPET, Papier – und dazu eine Vielzahl an Klebstoffarten, darunter Hotmelt, Acrylat oder Naturkautschuk. Doch welches Band eignet sich für welchen Einsatz?

Schon bei den klassischen braunen, weissen oder transparenten Standard-Klebebändern gibt es Unterschiede im Material. PVC, PP und rPET-Folien sowie Kraftpapier kommen als Trägermaterial in Frage, jedes mit eigenen Vorteilen:

- **PVC** ist besonders robust, flexibel und reissfest – ideal für schwere Kartonagen. Es lässt sich mit Naturkautschukkleber leise und gleichmässig abrollen und wird oft für individuell bedruckte Klebebänder verwendet.
- **PP** bietet hohe Reissfestigkeit und eignet sich für leichte bis mittelschwere Kartonagen. Es lässt sich je nach Kleber ebenfalls leise abrollen, ähnlich wie PVC.
- **rPET** ist besonders nachhaltig, da es zu Teilen aus recycelten PET-Flaschen besteht. Mit einer 19µm-Folie erreicht es die Stabilität eines herkömmlichen PVC-Bandes mit 35µm.
- **Papier** als Trägermaterial ist eine umweltfreundliche Wahl, dehnbar und bestens geeignet für leichte bis mittelschwere Kartonagen. Zudem lässt es sich leicht beschriften oder bedrucken. Eine spezielle Form des Papierklebebandes ist das «Nassklebeband», bei dem der Kleber erst durch Feuchtigkeit aktiviert wird.

Um den Unterschied zwischen den Materialien zu erkennen, können Sie ganz einfach einen Test machen: Kleben Sie das Ende des Packbands an eine Tischkante und rollen Sie es ab. Wenn Sie nun mit einem Stift in das Band stechen, bleibt bei PVC- und rPET-Bändern ein Loch, während PP-Band einfach durchreisst.

Welche Klebstoffe für welches Band?

Auch beim Klebstoff gibt es verschiedene Optionen, die je nach Anforderung gewählt werden:

Hotmelt: Dieser synthetische Kautschuk haftet sofort und schnell. Er ist hochtransparent und lässt sich problemlos abrollen.

Acrylat: Ein synthetisch gewonnener Kleber auf Wasserbasis, der mit hoher Transparenz sowie einer guten Dauerhaftigkeit überzeugt. Acrylat ist zudem UV- und alterungsbeständig.

Naturkautschuk: Dieser natürliche Klebstoff bietet hervorragenden Halt auf allen Kartontypen und zeichnet sich durch eine gute Temperaturbeständigkeit aus – ideal für Transporte in unterschiedlichen Klimazonen.

Pflanzenleim: Aus Kartoffelstärke gewonnen, ist dieser Leim schnell klebend, extrem haftstark und altersbeständig. Der Klebeeffekt wird durch ein leichtes Befeuchten mit Wasser aktiviert.

Mit der richtigen Wahl des Materials und des Klebstoffs wird Ihr Klebeband nicht nur den praktischen Anforderungen gerecht, sondern auch umweltfreundlich und effizient im Einsatz.



FEFCO: Der Standard für Wellkartonverpackungen

FEFCO: Der Standard für Wellkartonverpackungen

FEFCO, die Fédération Européenne des Fabricants de Carton Ondulé (Europäische Vereinigung der Wellkartonhersteller), und ESBO (European Solid Board Organization – Europäische Organisation für Vollpappe) sind die massgeblichen Institutionen, die den internationalen Standard für Wellkartonverpackungen festlegen. Der FEFCO-Code ist ein weltweit anerkannter Standard, der jeder gängigen Form von Wellkartonverpackungen eine vierstellige Nummer zuweist. Die erste Zahl des Codes gibt dabei den grundlegenden Typ der Verpackung an.

Die beliebtesten FEFCO-Formate unserer Kunden:

FEFCO 0201 – Wellkartonfaltbox Diese Standardfaltschachtel besteht aus einem Zugschnitt, bei dem die Fabrikante durch Laschenklebung, Drahtheftung oder Klebestreifen verbunden ist. Die Schachtel wird flach zusammengefaltet verschickt, sodass sie bei Bedarf einfach aufgerichtet und mit den Klappen verschlossen werden kann. Die 0201 ist eine der am häufigsten verwendeten Verpackungsarten und eignet sich besonders für den Versand von Produkten, die keine zusätzliche Polsterung benötigen.

FEFCO 0203 – Wellkartonfaltbox, vollüberlappend Das besondere Merkmal der FEFCO 0203 ist die vollüberlappende Boden- und Deckelaussenklappe. Zusätzlich stossen die Boden- und Deckelinnenklappen mittig zusammen. Diese Konstruktion sorgt an den Ecken und Kanten sowie am Boden für eine besonders hohe Stabilität, was diese Box für empfindlichere oder schwerere Güter geeignet macht.

Weitere Informationen und eine vollständige Übersicht über alle FEFCO-Codes finden Sie auf der offiziellen FEFCO-Website. Der FEFCO-Code hilft dabei, die Vielfalt an Verpackungsarten zu standardisieren und ermöglicht eine schnelle Auswahl des passenden Formats für unterschiedlichste Anforderungen.

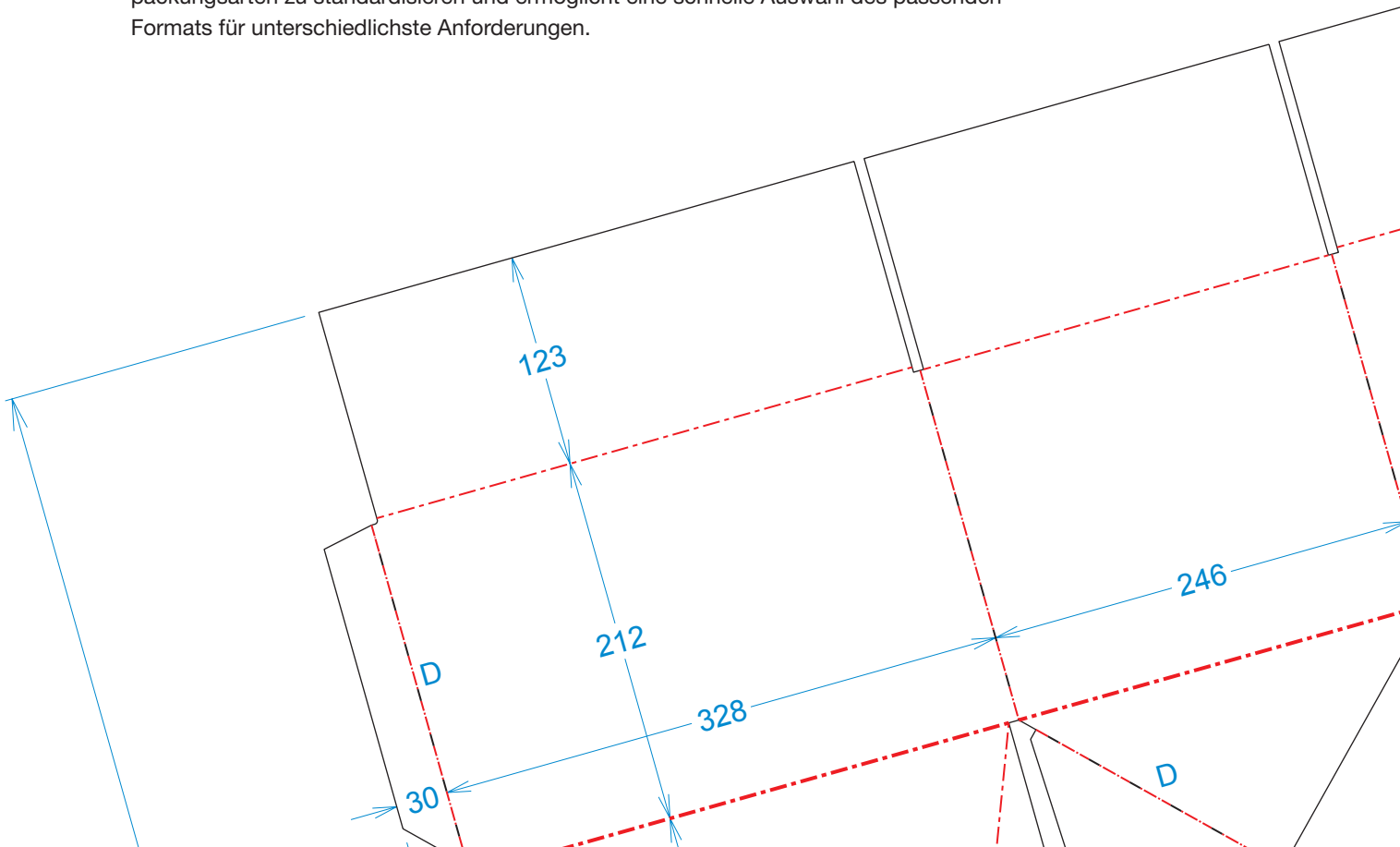

ELCO

switzerland

Elco AG, Wildschachen, CH – 5200 Brugg
+41 56 462 80 00, info@myelco.ch

printed in
switzerland